

# ZERO-CUTTER

ゼロカッター



**一次破碎の切り札!!**

全機種増速バルブ付

**廃棄物～リサイクル・ゼロ・エミッションへ!!**

**低振動・低騒音・高能率の破碎を実現!!**



シート



廃木材



畳



ロール紙



絨毯

循環型社会へ貢献!!

卓越したハイスペック仕様で、スピーディーな作業環境を実現します!!

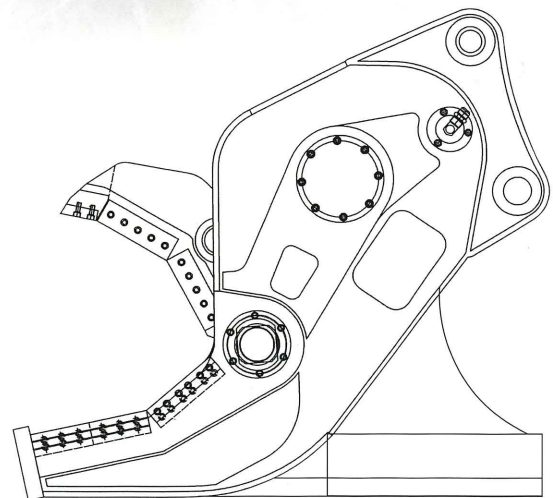
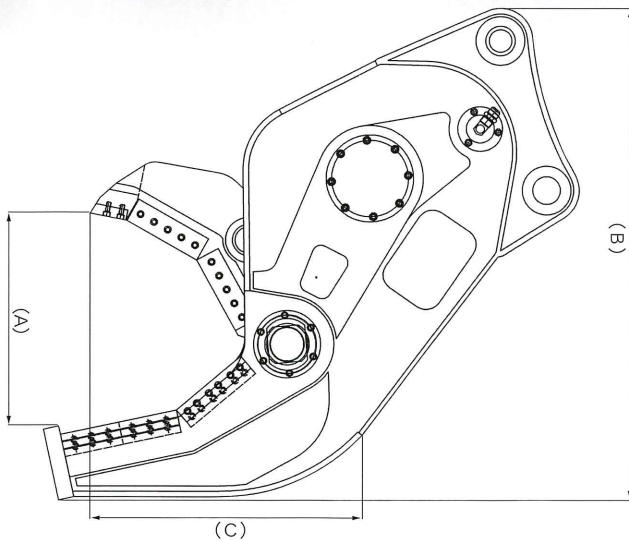

マグネット付仕様

400mm×500mm(角型) 24V 48A  
直系600mm(丸型) 24V 60A

仕様書 specifications

MODEL	TPE 12SV	TPE 17SV	TPE 27SV
重量(kg) weight	700	950	1900
最大開口幅(mm) opening width of jaw(A)	0~510	0~650	0~770
全長×全幅(mm) full length x width(B)×(C)	1700×830	1920×1000	2230×1230
油圧ショベル圧力(kg/m <sup>2</sup> ) operating pressure	280	280~300	280~300
油圧ショベルクラス(ton) applicable excavator	6~9	10~16	19~22

※仕様は改良のため、予告なく変更する場合がございます。

リサイクルプラント/アタッチメント/リフティングマグネット  
設計・製作・販売・修理

幸和機械工業株式会社

〒306-0201 茨城県古河市上大野679-1  
TEL.0280-97-3112 FAX.0280-98-4811

取扱代理店